

TV SPEAKER

Preberite in upoštevajte vsa navodila za varnost, zaščito in uporabo.

CE Družba Bose Corporation izjavlja, da je ta izdelek skladen z bistvenimi zahtevami in drugimi ustreznimi določbami Direktive 2014/53/EU ter vsemi drugimi veljavnimi zahtevami direktive EU. Celotna izjava o skladnosti je na voljo na spletni strani: <https://www.lorexcenter.si/wp-content/uploads/CE-TV-SPEAKER-SLO.pdf>

**UK
CA** Ta izdelek je skladen z vsemi veljavnimi predpisi o elektromagnetni združljivosti iz leta 2016 in vsemi drugimi veljavnimi predpisi Združenega kraljestva. Celotna izjava o skladnosti je na voljo na: <https://www.lorexcenter.si/wp-content/uploads/CE-TV-SPEAKER-SLO.pdf>

Družba Bose Corporation izjavlja, da je ta izdelek v skladu z bistvenimi zahtevami iz Pravilnika o radijski opremi iz leta 2017 in vsemi drugimi veljavnimi predpisi Združenega kraljestva. Celotna izjava o skladnosti je na voljo na spletni strani: <https://www.lorexcenter.si/wp-content/uploads/CE-TV-SPEAKER-SLO.pdf>

Pomembna varnostna navodila

1. Preberite ta navodila.
2. Shranite ta navodila.
3. Upoštevajte vsa opozorila.
4. Upoštevajte vsa navodila.
5. Aparata ne uporabljajte v bližini vode.
6. Čistite samo s suho krpo.
7. Ne zapirajte prezračevalnih odprtín. Namestite v skladu z navodili proizvajalca.
8. Ne nameščajte ga v bližini virov toplote, kot so radiatorji, grelniki, peči ali druge naprave (vključno z ojačevalniki), ki proizvajajo toploto.
9. Uporabljajte samo nastavke/pribor, ki jih je določil proizvajalec.
10.  Uporabljajte samo z vozičkom, stolom, stativom, nosilcem ali mizo, ki jih je določil proizvajalec ali so bili prodani skupaj z aparatom. Če uporabljate voziček, bodite previdni pri premikanju kombinacije vozička in aparata, da se izognete poškodbam zaradi prevrnitve.
11. Med nevihtami ali kadar se aparat dalj časa ne uporablja, ga izključite iz električnega omrežja.
12. Vse servisne posege zaupajte usposobljenemu osebju. Servisiranje je potrebno, če je aparat kakor koli poškodovan, na primer če je poškodovan napajalni kabel ali vtič, če se je v aparat razlila tekočina ali so vanj padli predmeti, če je bil aparat izpostavljen dežju ali vlagi, če ne deluje normalno ali če je padel.

OPOZORILA/PREVIDNOSTNI UKREPI



Ta simbol na izdelku pomeni, da je v ohišju izdelka neizolirana nevarna napetost, ki lahko predstavlja nevarnost električnega udara.



Ta simbol na izdelku pomeni, da so v tem priročniku pomembna navodila za uporabo in vzdrževanje.



Ne zaužijte baterije, nevarnost kemičnih opeklin. Daljinski upravljalnik, ki je priložen temu izdelku, vsebuje gumbno baterijo. Če gumbno baterijo s pogoltnete, lahko že v 2 urah povzroči hude notranje opekline, ki lahko vodijo v smrt. Nove in uporabljene baterije hranite stran od otrok. Če se predalček za baterije ne zapre varno, prenehajte uporabljati daljinski upravljalnik in ga hranite stran od otrok. Če menite, da ste baterije morda pogoltnili ali jih namestili v katerikoli del telesa, takoj poiščite zdravniško pomoč. Da bi se izognili nevarnosti eksplozije, požara ali kemične opekline, bodite previdni pri zamenjavi baterije in jo zamenjajte samo z agencijsko odobreno (npr. UL) 3-voltno litijevo baterijo CR2032 ali DL2032. Izrabljene baterije ustrezno in takoj odstranite. Ne polnite, ne razstavlajte, ne segrevajte nad 100 °C in ne sežigajte.



Vsebuje majhne delce, ki lahko predstavljajo nevarnost zadušitve. Ni primerno za otroke, mlajše od 3 let.



Ta izdelek vsebuje magnetni material. Posvetujte se s svojim zdravnikom, ali lahko ta vpliva na vaš vstavljen medicinski pripomoček.

- Da bi zmanjšali nevarnost požara ali električnega udara, tega izdelka NE izpostavljajte dežju, tekočinam ali vlagi.
- Izdelka NE izpostavljajte kapljanju ali škropljenju in na izdelek ali v njegovo bližino ne postavljajte predmetov, napolnjenih s tekočinami, kot so vaze.
- Izdelek hranite stran od ognja in virov toplote. Na izdelek ali v njegovo bližino NE postavljajte virov odprtega ognja, kot so prižgane sveče.
- Na tem izdelku NE izvajajte nepooblaščenih sprememb.
- S tem izdelkom NE uporabljajte pretvornika energije.
- Zvočniška žica in povezovalni kabli, ki so priloženi temu sistemu, niso odobreni za vgradnjo v steno. Za pravilno vrsto žice in kabla, ki je sta potrebna za vgradnjo v steno, preverite lokalne gradbene predpise.
- Če se kot odklopna naprava uporablja omrežni vtič ali priključek naprave, mora odklopna naprava ostati zlahka dostopna.



仅适用于 2000m 以下地区安全使用

Uporabljajte samo na nadmorski višini manj kot 2000 metrov.

- Baterija, priložena temu izdelku, lahko predstavlja nevarnost požara, eksplozije ali kemične opekline, če se z njo napačno ravna, če se napačno zamenja ali če se zamenja z napačno vrsto.
- Za montažo tega izdelka uporabljajte samo naslednji nosilec: Bose Soundbar Wall Bracket.
- Ne montirajte na površine, ki niso trdne ali za katerimi so električne ali vodovodne napeljave. Če niste prepričani o namestitvi nosilca, se obrnite na usposobljenega strokovnega monterja. Prepričajte se, da je nosilec nameščen v skladu z lokalnimi gradbenimi predpisi.
- Zaradi zahtev glede prezračevanja družba Bose ne priporoča nameščanja izdelka v zaprte prostore, na primer v stensko nišo ali zaprto omaro.
- Nalepka izdelka se nahaja na zadnji strani zvočnika.

OPOMBA: Ta oprema je bila preizkušena in ustreza omejitvam za digitalne naprave razreda B v skladu s 15. delom pravil FCC. Te omejitve so oblikovane tako, da zagotavljajo primerno zaščito pred škodljivimi motnjami v stanovanjski namestitvi. Ta oprema ustvarja, uporablja in lahko oddaja radiofrekvenčno energijo in lahko, če ni nameščena in se ne uporablja v skladu z navodili, povzroči škodljive motnje v radijskih komunikacijah. Vendar pa ni nobenega zagotovila, da v določeni namestitvi ne bo prišlo do motenj. Če ta oprema povzroča škodljive motnje radijskega ali televizijskega sprejema, kar je mogoče ugotoviti z vklopom in izklopom opreme, uporabniku priporočamo, da poskuša odpraviti motnje z enim ali več naslednjimi ukrepi:

- Preusmerite ali prestavite sprejemno anteno.
- Povečajte razdaljo med opremo in sprejemnikom.
- Opremo priključite v vtičnico v drugem tokokrogu, kot je priključen sprejemnik.
- Za pomoč se obrnite na prodajalca ali izkušenega radijskega/televizijskega tehnika.

Spremembe ali modifikacije, ki jih družba Bose Corporation ni izrecno odobrila, lahko razveljavijo uporabnikova pooblastila za uporabo te opreme.

Ta naprava je skladna s 15. delom pravil FCC in s standardi RSS, ki so izvezti iz licence ISED Canada. Za delovanje veljata naslednja dva pogoja: (1) ta naprava ne sme povzročati škodljivih motenj in (2) ta naprava mora sprejeti vse prežete motnje, vključno z motnjami, ki lahko povzročijo neželeno delovanje.

Ta naprava je skladna z mejnimi vrednostmi izpostavljenosti sevanju FCC in ISED Canada, določenimi za splošno prebivalstvo.

To opremo je treba namestiti in uporabljati tako, da je razdalja med radiatorjem in vašim telesom najmanj 20 cm. Ta oddajnik ne sme biti nameščen ali delovati skupaj z drugo anteno ali oddajnikom.

CAN ICES-3(B)/NMB-3(B)

Za Evropo:

Frekvenčni pas delovanja 2400 do 2483,5 MHz. Največja

oddajna moč manj kot 20 dBm EIRP.

Največja oddajna moč je pod predpisanimi omejitvami, zato testiranje SAR ni potrebno in je izvzeto v skladu z veljavnimi predpisi.



Ta simbol pomeni, da izdelka ne smete zavreči med gospodinjske odpadke in ga morate oddati v ustrezen zbirni center za recikliranje. Pravilno odlaganje in recikliranje pomagata varovati naravne vire, zdravje ljudi in okolje. Za več informacij o odstranjevanju in recikliranju tega izdelka se obrnite na lokalno občino, službo za odstranjevanje odpadkov ali trgovino, v kateri ste kupili ta izdelek.

Uredba o upravljanju za radiofrekvenčne naprave z majhno močjo

Člen XII

V skladu s "Pravilnikom o upravljanju radiofrekvenčnih naprav nizke moči" brez dovoljenja, ki ga izda NCC, nobena družba, podjetje ali uporabnik ne sme spreminjati frekvence, povečevati oddajne moči ali spreminjati prvotnih značilnosti in delovanja odobrenih radiofrekvenčnih naprav nizke moči.

Člen XIV

Radiofrekvenčne naprave nizke moči ne smejo vplivati na varnost zrakoplova in motiti zakonitih komunikacij; če se to ugotovi, mora uporabnik takoj prenehati z delovanjem, dokler se motnje ne odpravijo. Omenjene zakonite komunikacije pomenijo radijske komunikacije, ki delujejo v skladu z Zakonom o telekomunikacijah.

Radiofrekvenčne naprave z nizko močjo morajo biti občutljive na motnje zakonitih komunikacijskih naprav ali naprav, ki jih oddajajo radijski valovi ISM.



Izrabljene baterije odstranite na ustrezen način in v skladu z lokalnimi predpisi. Ne sežigajte jih.

Tabela stanja napajanja izdelka

Izdelek je v skladu z zahtevami za okoljsko primerno zasnovo izdelkov, povezanih z energijo, Direktive 2009/125/ES in Uredbe o okoljsko primerni zasnovi izdelkov, povezanih z energijo, in informacijah o energiji (sprememba) (izstop iz EU) 2020 skladen z naslednjim(-i) standardom(-i) ali dokumentom(-i): 1275/2008, kakor je bila spremenjena z Uredbo (EU) št. 801/2013.

Zahtevane informacije o stanju napajanja	Načini napajanja	
	V stanju pripravljenosti	Omrežno stanje pripravljenosti
Poraba energije v določenem načinu napajanja, pri vhodu 230 V/50 Hz	< 0,5 W	Bluetooth® < 2,0 W
Čas, po katerem se oprema samodejno preklapi v način delovanja	< 2,5 ure	2 20 minut
Poraba energije v omrežnem stanju pripravljenosti, če so priključena vsa žična omrežna vrata in aktivirana vsa brezžična omrežna vrata, pri vhodu 230 V/50 Hz	NI RELEVANTNO	< 2,0 W
Postopki deaktivacije/aktivacije omrežnih vrat. Deaktiviranje vseh omrežij omogoči način pripravljenosti.	Bluetooth: Bluetooth: deaktivirajte ga tako, da izbršete seznam parjenja, tako da pritisnete in 10 sekund držite gumb <i>Bluetooth</i> . Aktivirajte s seznanjanjem z virom <i>Bluetooth</i> .	

Kitajska tabela o omejevanju nevarnih snovi

Imena in vsebina strupenih ali nevarnih snovi ali elementov						
Ime dela	Strupene ali nevarne snovi in elementi					
	Svin ec (Pb)	Živo srebro (Hg)	Kadmij (Cd)	Šestvalentni (CR(VI))	Polibromirani bifeniil (PBB)	Polibromirani difeniil eter (PBDE)
PCB	X	0	0	0	0	0
Kovinski deli	X	0	0	0	0	0
Plastični deli	0	0	0	0	0	0
Zvočniki	X	0	0	0	0	0
Kabli	X	0	0	0	0	0
Ta preglednica je pripravljena v skladu z določbami standarda SJ/T 11364.						
O: Označuje, da je ta strupena ali nevarna snov, ki jo vsebujejo vsi homogeni materiali za ta del, pod mejno zahtevo GB/T 26572.						
X: Označuje, da je ta strupena ali nevarna snov, ki jo vsebuje vsaj eden od homogenih materialov, uporabljenih za ta del, nad mejno zahtevo GB/T 26572.						

Tajvanska tabela o omejevanju nevarnih snovi

Ime opreme: Zvočnik z napajanjem, Oznaka tipa: 431974						
Enota	Omejene snovi in njihovi kemijski simboli					
	Svin ec (Pb)	živo srebro (Hg)	Kadmij (Cd)	Šestvalentni krom (Cr+6)	Polibromirani bifeniili (PBB)	Polibromirani difeniil etri (PBDE)
PCB	-	o	o	o	o	o
Kovinski deli	-	o	o	o	o	o
Plastični deli	o	o	o	o	o	o
Zvočniki	-	o	o	o	o	o
Kabli	-	o	o	o	o	o

Opomba 1: "o" pomeni, da odstotna vsebnost omejene snovi ne presega odstotka referenčne vrednosti prisotnosti.

Opomba 2: Oznaka "s" pomeni, da snov, za katero velja omejitev, ustreza izvzetju.

Datum izdelave: "1" pomeni leto 2011 ali 2021.

Kitajska Uvoznik: Bose Electronics (Shanghai) Company Limited, Level 6, Tower D, No. 2337 Gudai Rd. Minhang District, Shanghai 201100

Uvoznik EU: Bose Products B.V., Gorslaan 60, 1441 RG Purmerend, Nizozemska

Tajvanski uvoznik: Bose Taiwan Branch, 9F-A1, No. 10, Section 3, Minsheng East Road, Taipei City 104, Tajvan
Telefonska številka: +886-2-2514 7676

Mehika Uvoznik: Bose de México, S. de R.L. de C.V., Paseo de las Palmas 405-204, Lomas de Chapultepec, 11000 México, D.F.: +5255 (5202) 3545

Uvoznik iz Združenega kraljestva: Bose Limited, Bose House, Quayside Chatham Maritime, Chatham, Kent, ME4 4QZ, Združeno kraljestvo

Vhodna ocena: 100-240 V 1 50/60 HZ, 36 W

Številka modela: 431974

ID CMIIT je naveden na nalepki izdelka na zadnji strani zvočnika.

Kalifornija: Vsebuje litij-ionsko baterijo s perkloratom - lahko se uporablja posebno ravnanje.

Oglejte si www.dtsc.ca.gov/hazardouswaste/perchlorate.

Izpolnite in shranite za svojo evidenco

Serijska številka in številka modela sta na zadnji strani zvočnika.

Serijska številka: _____

Serijska številka: Številka modela: _____

Prosimo, shranite potrdilo o prejemu skupaj z navodili za uporabo. Zdaj je pravi čas, da registrirate svoj izdelek Bose.

Varnostne informacije

Ta izdelek vsebuje programsko opremo. Družba Bose lahko občasno zagotovi posodobitve, vključno s posodobitvami za odpravo varnostnih težav, ki lahko vplivajo na delovanje izdelka. Za uporabo posodobitev za izdelke, ki jih imate v lasti, ste odgovorni sami in do njih lahko dostopate tako, da se obrnete na Bosejevo službo za stranke, obiščite: worldwide.Bose.com/contact

Besedna znamka in logotipi *Bluetooth*® so registrirane blagovne znamke, ki so v lasti družbe Bluetooth SIG, Inc., in družba Bose Corporation jih uporablja na podlagi licence.

 **Dolby Audio** Dolby, Dolby Audio in simbol dvojnega D so blagovne znamke družbe Dolby Laboratories Licensing Corporation. Izdelano po licenci družbe Dolby Laboratories. Zaupna neobjavljena dela. Avtorske pravice 1992-2019 Dolby Laboratories. Vse pravice pridržane.

 **HDMI**™ Izrazi HDMI, HDMI High-Definition Multimedia Interface, HDMI Trade dress in logotipi HDMI so blagovne znamke ali registrirane blagovne znamke družbe HDMI Licensing Administrator, Inc.



Roku TV, Roku TV Ready in logotip Roku TV Ready so blagovne znamke družbe Roku, Inc.

Bose, Bose Bass Module, Bose Home Speaker, Bose Music, Bose Portable Home Speaker, Bose Soundbar, Bose Soundbar Wall Bracket, Bose TV Speaker in SimpleSync so blagovne znamke družbe Bose Corporation.

Sedež družbe Bose Corporation: 1-877-230-5639

©2022 Bose Corporation. Nobenega dela teh navodil ni dovoljeno razmnoževati, spreminjati, distribuirati ali kako drugače uporabljati brez predhodnega pisnega dovoljenja.

Jedro sistema FreeRTOS V10.0.1

Avtorske pravice (C) 2017 Amazon.com, Inc. ali njene podružnice. Vse pravice pridržane.

S tem se vsaki osebi, ki pridobi kopijo te programske opreme in z njo povezane dokumentacijske datoteke ("programska oprema"), brezplačno dovoli, da brez omejitev ravna s programsko opremo, vključno s pravicami do uporabe, kopiranja, spreminjanja, združevanja, objavljanja, distribucije, podlicenciranja in/ali prodaje kopij programske opreme, in da to dovoli osebam, ki jim je programska oprema dobavljena, ob upoštevanju naslednjih pogojev:

Zgornje obvestilo o avtorskih pravicah in to obvestilo o dovoljenju morata biti vključena v vse kopije ali bistvene dele programske opreme.

PROGRAMSKA OPREMA JE ZAGOTOVLJENA "TAKŠNA, KOT JE", BREZ KAKRŠNE KOLI GARANCIJE, IZRECNE ALI IMPLICITNE, VKLJUČNO Z, VENDAR NE OMEJENO NA GARANCIJE O PRIMERNOSTI ZA PRODAJO, PRIMERNOSTI ZA DOLOČEN NAMEN IN NEŠKODLJIVOSTI. AVTORJI ALI IMETNIKI AVTORSKIH PRAVIC V NOBENEM PRIMERU NE ODGOVARJAJO ZA NOBEN ZAHTEVEK, ODŠKODNINSKE ALI DRUGE ODGOVORNOSTI, NE GLEDE NA TO, ALI GRE ZA POGODBENO, PREKRŠKOVNO ALI DRUGO DEJANJE, KI IZVIRA IZ PROGRAMSKE OPREME, NJENE UPORABE ALI DRUGEGA RAVNANJA Z NJO ALI JE Z NJO POVEZANO.

<http://www.FreeRTOS.org>

<http://aws.amazon.com/freertos>

Heatshrink-0.4.1

Avtorske pravice (c) 2011-2015 Scott Vokes <vokes.s@gmail.com>

Dovoljenje za uporabo, kopiranje, spreminjanje in/ali distribucijo te programske opreme za kakršen koli namen z nadomestilom ali brez njega je pod pogojem, da sta zgornje obvestilo o avtorskih pravicah in to obvestilo o dovoljenju navedena v vseh kopijah.

PROGRAMSKA OPREMA JE NA VOLJO "TAKŠNA, KOT JE", IN AVTOR ZAVRAČA VSA JAMSTVA V ZVEZI S TO PROGRAMSKO OPREMO, VKLJUČNO Z VSEMI IMPLICITNIMI JAMSTVI O PRIMERNOSTI ZA PRODAJO IN USTREZNOSTI. AVTOR V NOBENEM PRIMERU NI ODGOVOREN ZA KAKRŠNO KOLI POSEBNO, NEPOSREDNO, POSREDNO ALI POSLEDIČNO ŠKODO ALI KAKRŠNO KOLI ŠKODO ZARADI IZGUBE UPORABE, PODATKOV ALI DOBIČKA, NE GLEDE NA TO, ALI GRE ZA POGODBENO DEJANJE, MALOMARNOSTI ALI DRUGIH NEDOVOLJENIH DEJANJ, KI IZHAJAJO IZ UPORABE ALI DELOVANJA TE PROGRAMSKE OPREME ALI SO Z NJO POVEZANA.

KAJ JE V ŠKATLI

Vsebina.....	12
--------------	----

POSTAVITEV ZVOČNIKOV

Priporočila	13
Namestitev zvočnika na steno	14
Prilagodite zvok za namestitev na steno	14

NASTAVITEV ZVOČNIKA

Možnosti kablov	15
Priključite zvočnik na televizor	16
Možnost 1: Optični	16
Možnost 2: HDMI™ ARC (ni priložen).....	17
Priključite zvočnik na napajanje.....	18
Izklopite zvočnike televizorja.....	19
Preverite zvok.....	19

UPRAVLJANJE ZVOČNIKOV

Funkcije na daljavo	20
Napajanje	21
Samodejno zbujanje	22
Glasnost.....	23
Viri.....	24
Način dialoga	25
Prilagodite nizke tone	26
Ponastavitev basov.....	27
Povezave soundbara s pametnimi sistemi	28
Preklop zvočnika v programski način	28
Programiranje daljinskega upravljalnika televizorja.....	29

POVEZAVE BLUETOOTH®

Priključite mobilno napravo.....	30
Odklop mobilne naprave	31
Ponovna povezava mobilne naprave	31
Priključite dodatno mobilno napravo	32
Brisanje seznama naprav zvočnikov	32

STANJE ZVOČNIKA

Stanje <i>Bluetooth</i>	33
Stanje predvajanja medijev in glasnosti.....	34
Stanje napake.....	35

NAPREDNE FUNKCIJE

Priključitev dodatne opreme (neobvezno).....	36
--	----

NADOMESTNA NASTAVITEV

Roku TV Ready™	37
Televizor nima optičnega priključka ali priključka HDMI	38
Televizor ima samo analogni priključek.....	38
Televizor ima samo vhod za slušalke	39

POVEZOVANJE IZDELKOV BOSE

Priključite domači zvočnik ali soundbar Bose.....	40
Združljivi izdelki.....	40
Povežite se z aplikacijo Bose Music	40
Ponovna povezava z zvočnikom ali soundbarom Bose.....	41

NEGA IN VZDRŽEVANJE

Zamenjajte baterijo daljinskega upravljalnika.....	42
--	----

Očistite zvočnik.....	43
Nadomestni deli in dodatki.....	43
Omejena garancija.....	43

ODPRAVLJANJE TEŽAV

Najprej preizkusite te rešitve	44
Druge rešitve	44

VSEBINA

Prepričajte se, da so vključeni naslednji deli:



Bose TV zvočnik



Daljinski upravljalnik
soundbara Bose
(priložena baterija)



Napajalni
kabel*

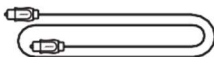

Optični kabel

* Lahko se pošilja z več napajalnimi kablji. Uporabite napajalni kabel za svojo regijo.

OPOMBA: Če je kateri koli del izdelka poškodovan, ga ne uporabljajte. Obrnite se na pooblaščenega prodajalca Bose ali servisno službo Bose.

Obiščite: worldwide.Bose.com/Support/TVS

PRIPOROČILA

- Zvočnik postavite zunaj kovinskih omar, drugih avdio/video komponent in neposrednih virov toplote ter stran od njih.
- Zvočnik postavite neposredno pod (zaželeno) ali nad televizor z rešetko, obrnjeno v prostor.
- Zvočnik postavite na gumijaste nogice na stabilno in ravno površino. Za pravilno podporo morata obe nogi sloneti na površini. Vibracije lahko povzročijo premikanje zvočnika, zlasti na gladkih površinah, kot so marmor, steklo ali visoko poliran les.
- Če soundbar postavljate na polico ali stojalo za televizor, postavite sprednji del soundbara čim bližje sprednjemu robu police ali stojala, da zagotovite optimalno kakovost zvoka.
- Zadnja stran soundbara naj bo vsaj 1 cm oddaljena od katere koli druge površine. Blokiranje zadnje strani vpliva na kakovost zvoka.
- Prepričajte se, da je v bližini vtičnica.
- Da bi se izognili brezžičnim motnjam, naj bo druga brezžična oprema od zvočnika oddaljena od 0,3 do 0,9 m.
- Za najboljšo kakovost zvoka soundbara ne postavljajte v zaprto omarico ali diagonalno v kot.
- Na soundbar ne postavljajte nobenih predmetov.

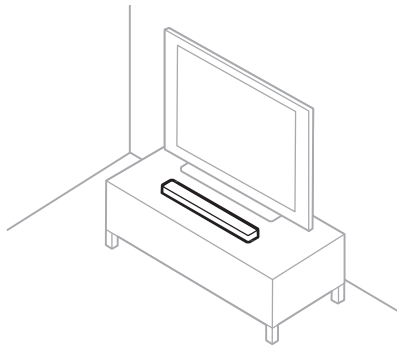

OPOZORILO: Med uporabo zvočnika NE postavljajte na sprednjo, zadnjo ali zgornjo stran.

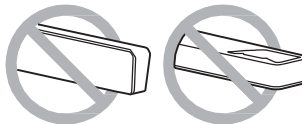

NAMESTITEV SOUNDBARA NA STENO

Soundbar lahko namestite na steno. Če želite kupiti stenski nosilec za Bose Soundbar, se obrnite na pooblaščenega prodajalca Bose.

Obiščite: <https://www.lorexcenter.si/>

OPOZORILO: Za namestitev zvočnika NE uporabljajte drugih nosilcev.

Prilagodite zvok za namestitev na steno

Na daljinskem upravljalniku pritisnite in 5 sekund držite gumb za način dialoga , dokler lučka TV na zvočniku ne začne utripati v oranžni barvi.



OPOMBA: Če soundbar odstranite s stene, ponovno prilagodite zvok.

MOŽNOSTI PRIKLJUČITVE KABLOV

Televizor povežite z soundbarom z enim od dveh možnih kablov.

- **Možnost 1:** Optični
- **Možnost 2:** HDMI ARC (ni priložen)

OPOMBE:

- Z uporabo vhoda HDMI ARC ali Audio Return Channel funkcije televizorja lahko z daljinskim upravljalnikom televizorja upravljate funkcije napajanja, glasnosti in izklopa zvoka v soundbaru.
- Če televizor nima optičnega ali HDMI priključka, glejte "Alternativna nastavitve" na strani 37.
- Če preklapljate med možnostmi kablov, pred priključitvijo novega kabla izklopite soundbar (glejte stran 21).
- soundbar je Roku TV Ready™. Za več informacij o nastavitvi soundbara s televizorjem Roku TV™ glejte stran 37.

1. Na zadnji strani televizorja poiščite vhod **Audio OUT** (optični) ali **HDMI ARC IN**.

OPOMBA: Zadnja stran vašega televizorja morda ni taka, kot je prikazano na sliki. Poiščite ustrezen vhod.

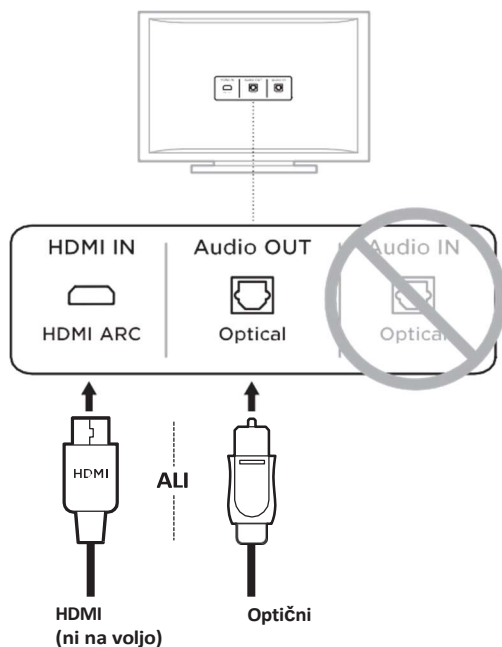

2. Izberite zvočni kabel.

POVEZOVANJE SOUNDBARA S TELEVIZORJEM

Možnost 1: Optični

1. Z obeh koncev optičnega kabla odstranite zaščitni pokrovček.



POZOR: Prepričajte se, da ste z obeh koncev optičnega kabla odstranili zaščitni pokrovček. Če vtič vstavite z nameščenim pokrovčkom ali v napačno obrnjena, lahko poškodujete vtič in/ali vhod.

2. En konec vtiča poravnajte z vhodom za **optični izhod** televizorja in previdno vstavite vtič.
3. Vtič na koncu optičnega kabla držite tako, da je logotip Bose obrnjen navzdol.
4. Vtič poravnajte z vhodom **OPTICAL IN** soundbara in ga previdno vstavite.

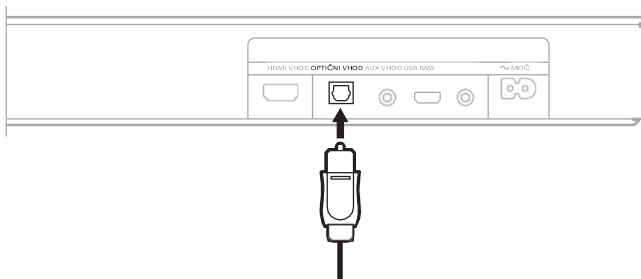

OPOMBA: Priključek ima vhod z vratci, ki se ob vstavljanju vtiča pomaknejo navznoter.

5. Vtič močno potisnite v vhod, dokler ne zaslišite ali začutite klika.



Možnost 2: HDMI ARC (ni priložen)

1. En konec kabla HDMI vstavite v vhod **HDMI ARC** televizorja.

OPOMBA: Če ne vzpostavite povezave z vhodom HDMI ARC ali Audio Return Channel televizorja, ne boste slišali zvoka. Če televizor nima vhoda HDMI ARC, soundbar povežite s priloženim optičnim kablom. (glejte stran 16).

2. Drugi konec kabla vstavite v vhod **HDMI IN** na soundbaru.

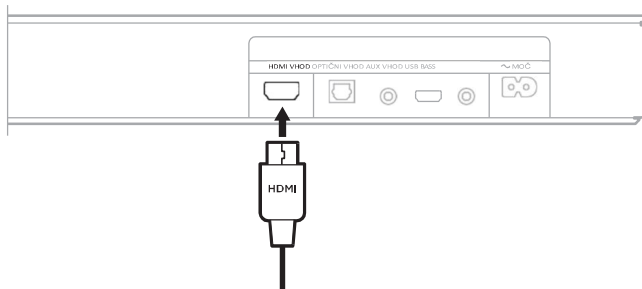

PRIKLJUČITEV SOUNDBARA NA NAPAЈANJE

1. Napajalni kabel priključite na priključek 1 **POWER** na zadnji strani soundbara.
2. Drugi konec napajalnega kabla priključite v električno vtičnico.

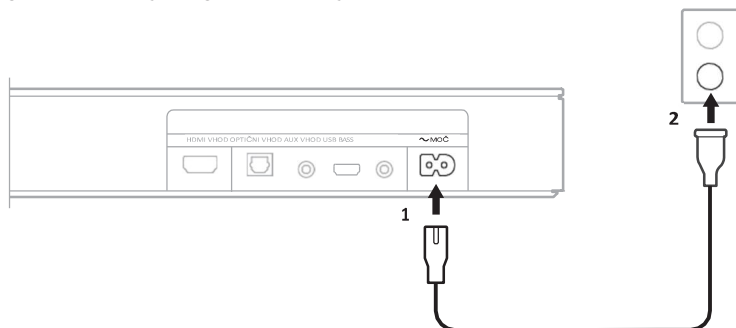

Soundbar se vklopi in zaslišite ton.

IZKLOPITE ZVOČNIKE TELEVIZORJA

Da ne bi slišali popačenega zvoka, izklopite zvočnike televizorja. Za več informacij glejte navodila za uporabo televizorja.

NASVET: Nastavitve zvoka običajno najdete v meniju televizorja.

PREVERJANJE ZVOKA

1. Vključite televizor.
2. Če uporabljate kabelski/satelitski sprejemnik ali drug sekundarni vir:
 - a. Vključite ta vir.
 - b. Izberite ustrezen televizijski vhod.
3. Vključite soundbar (glejte stran 21).

Iz zvočnika se sliši zvok.

4. Pritisnite  na daljinskem upravljalniku zvočnika.
Iz soundbara ali zvočnika televizorja ne slišite zvoka.

OPOMBA: Če iz soundbara ne slišite zvoka ali pa ga slišite iz zvočnikov televizorja, glejte stran 44.

FUNKCIJE DALJINSKEGA UPRAVLJALNIKA

Z daljinskim upravljalnikom upravljate zvočnik in povezave *Bluetooth*.

Gumb za vklop (glejte stran 24)



Gumb TV (glejte stran 24)

Povečanje glasnosti (glejte stran 23)



Gumb *Bluetooth* (glejte stran 30)

Zmanjšanje glasnosti (glejte stran 23)



Prilagodite nizke tone (glejte stran 26)

Izklop/izklop zvoka (glejte stran 23)



Način dialoga (glejte stran 25)

BOSE

Napajanje

Na daljinskem upravljalniku pritisnite gumb za vklop , da vklopite/izklopite soundbar.



Ko je soundbar vklopljen, je privzeta nastavitve zadnjega aktivnega vira.

OPOMBE:

- Ko soundbar priključite v vtičnico se samodejno vklopi.
- Ob prvem vklopu soundbara je privzeta nastavitve vira TV.
- Če je soundbar povezan s televizorjem prek kabla HDMI, se ob vsakem vklopu televizorja avtomatsko spremeni v zvočnik televizorja.

Samodejno zbujanje

Nastavite lahko, da se zvočnik vklopi vedno, ko iz optičnega ali analognega kabla prejme zvočni signal.

Na daljinskem upravljalniku pritisnite in držite gumb za vklop , dokler ne zaslišite zvočnega signala, luči TV-ja in *Bluetooth-a* na soundbaru pa trikrat rumeno utripnejo, da preklopite med samodejnim prebujanjem in privzetimi nastavitvami napajanja.



Glasnost



FUNKCIJA	KAJ STORITI
Povečanje glasnosti	Pritisnite +. OPOMBA: Če želite hitro povečati glasnost, pritisnite in pridržite tipko +.
Zmanjšanje glasnosti	Pritisnite - . OPOMBA: Če želite hitro zmanjšati glasnost, pritisnite in pridržite tipko - .
Izklop/izklop zvoka	Pritisnite  . Ko je zvok utišan, lučka na zvočniku trenutnega vira (TV ali Bluetooth) utripa belo, dokler se zvok ne nadaljuje (glejte stran 34). NASVET: Za nadaljevanje predvajanja zvoka lahko pritisnete tudi tipko + .

Viri

Televizor in povezave *Bluetooth* lahko upravljate z daljinskim upravljalnikom.

Če želite upravljati vir, pritisnite gumb (gumb TV ali *Bluetooth*) na daljinskem upravljalniku za vir, ki ga želite upravljati.



NAČIN DIALOGA

Način Dialog izboljša jasnost dialogov in vokalov v filmih, televizijskih oddajah in podcastih s prilagoditvijo ravnovesja zvoka v sistemu.

Na daljinskem upravljalniku pritisnite gumb  Dialogue, da preklopite med dialoškim načinom in privzetimi zvočnimi nastavitvami.



Ko je omogočen način dialoga, lučka za trenutni vir sveti zeleno (glejte stran 33).

OPOMBA: Ko omogočite način Dialog, ostane omogočen za trenutni vir, tudi če preklopite na drug vir ali izklopite zvočnik. Če želite onemogočiti način Dialog za vir, ponovno pritisnite gumb  za način Dialog.

PRILAGODITEV NIZKIH TONOV

1. Na daljinskem upravljalniku pritisnite **BASS**



Na zvočniku trikrat belo utripneta lučka TV in *Bluetooth*.

2. Nizke tone prilagodite z enim od naslednjih dejanj:
 - Pritisnite gumb za povečanje glasnosti +, da povečate glasnost nizkih tonov.
 - Pritisnite Znižanje glasnosti -, da zmanjšate glasnost nizkih tonov.

Lučka TV in lučka *Bluetooth* na zvočniku sveti, da prikaže trenutno nastavitev nizkih tonov.

NASTAVITEV BASOV	○	■
2 (največ)	■	□
1	■	□
0 (privzeto)	◀ □ ▶	◀ □ ▶
-1	□	■
-2 (najmanj)	□	■

3. Pritisnite **BASS**.

Zvočnik shrani trenutno nastavitev nizkih tonov.

OPOMBA: Za optimalno kakovost zvoka pri programih samo z dialogi, kot so novice in pogovorne oddaje, glejte "Dialoški način" na strani 25.

PONASTAVITEV BASOV

Na daljinskem upravljalniku pritisnite in držite tipko **BASS**, dokler lučke na televizorju in *Bluetooth* na soundbaru trikrat ne utripnejo.

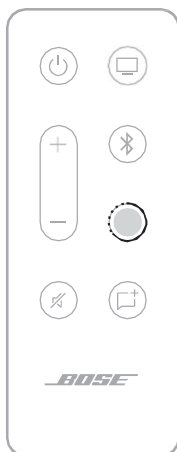

Nastavitve basov se povrnejo na prvotne tovarniške nastavitve.

PROGRAMIRANJE PAMETNEGA DALJINSKEGA UPRAVLJALNIKA

Za upravljanje glasnosti zvočnika lahko programirate tudi drug daljinski upravljalnik, na primer daljinski upravljalnik kabelskega/satelitskega sprejemnika.

Preklop zvočnika v programski način

Na daljinskem upravljalniku zvočnika pritisnite in držite gumb TV , dokler lučki na TV-ju in *Bluetooth* na soundbaru trikrat ne utripneta, nato pa zažarita popolnoma belo.

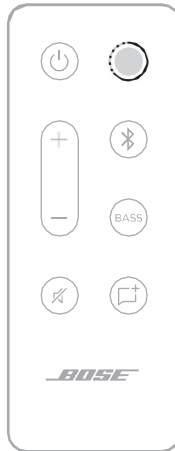

Programiranje daljinskega upravljalnika televizorja

1. Na daljinskem upravljalniku soundbara pritisnite gumb za povečanje glasnosti +.

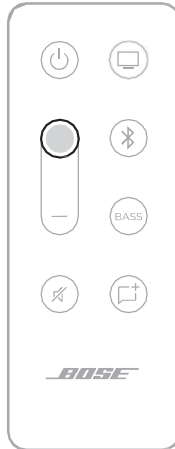

Na soundbaru zasveti lučka za tv in *Bluetooth*.

2. Na daljinskem upravljalniku televizorja pritisnite in 2 sekundi držite tipko za povečanje glasnosti.

Zaslišite ton, lučka televizorja pa dvakrat pomežikne v oranžni barvi in nato sveti v beli barvi.

OPOMBA: Če ne uspe, zaslišite ton, televizor pa dvakrat rdeče utripa in nato sveti v beli barvi. Ponovite korake od 1 do 2.

3. Ponovite korake od 1 do 2 z uporabo gumba za zmanjšanje glasnosti - .
4. Ponovite korake od 1 do 2 z gumbom za utišanje zvoka .

OPOMBA: Z soundbarom niso združljivi vsi daljinski upravljalniki drugih proizvajalcev. Daljinski upravljalnik mora podpirati infrardeče signale, da lahko upravljate soundbar.

Z brezžično tehnologijo *Bluetooth* lahko pretakate glasbo iz mobilnih naprav, kot so pametni telefoni, tablični in prenosni računalniki. Preden lahko pretakate glasbo iz naprave, morate napravo povezati z soundbarom.

POVEZATI MOBILNO NAPRAVO

1. Na daljinskem upravljalniku pritisnite gumb *Bluetooth* .

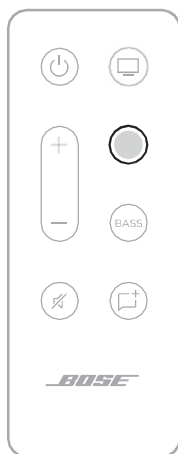

Lučka *Bluetooth* na soundbaru počasi utripa modro.

2. V mobilni napravi vklopite funkcijo *Bluetooth*.

NASVET: Meni *Bluetooth* se običajno nahaja v meniju Nastavitve.

3. S seznama naprav izberite soundbar.



Po vzpostavitvi povezave zaslišite zvočni signal. Lučka *Bluetooth* sveti belo. Bose TV Speaker se prikaže na seznamu mobilnih naprav.

ODKLOPITE MOBILNO NAPRAVO.

Z menijem *Bluetooth* v mobilni napravi prekinite povezavo z soundbarom.

NASVET: Če želite prekiniti povezavo, lahko v mobilni napravi onemogočite tudi funkcijo *Bluetooth*.

Če onemogočite funkcijo *Bluetooth*, odklopite tudi vse druge naprave.

PONOVNA POVEZAVA MOBILNE NAPRAVE

Na daljinskem upravljalniku pritisnite gumb *Bluetooth* .

Soundbar poskuša ponovno vzpostaviti povezavo z nazadnje povezano napravo. Ob vzpostavitvi povezave lučka *Bluetooth* na soundbaru utripa belo.

OPOMBE:

- Prepričajte se, da je v mobilni napravi omogočena funkcija *Bluetooth*.
- Naprava ne sme biti od soundbara oddaljena več kot 9 m in mora biti vklopljena.

PRIKLJUČITE DODATNO MOBILNO NAPRAVO

Na seznam naprav soundbara lahko shranite do osem naprav, soundbar pa je lahko hkrati aktivno povezan z dvema napravama.

OPOMBA: Naenkrat lahko predvajate zvok samo iz ene naprave.

1. Na daljinskem upravljalniku pritisnite gumb *Bluetooth* .



2. V mobilni napravi na seznamu naprav izberite Bose TV Speaker.

OPOMBA: Prepričajte se, da je v mobilni napravi omogočena funkcija *Bluetooth*.

BRISANJE SEZNAMA NAPRAV SOUNDBARA

1. Na daljinskem upravljalniku pritisnite in držite  10 sekund, dokler ne zaslišite zvočnega signala.
2. Izbrišite zvočnik Bose TV Speaker s seznama *Bluetooth* v napravi.

Vse naprave so izbrisane in soundbar je pripravljen za povezavo (glejte stran 30).

Lučke LED na sprednji strani soundbara prikazujejo njegovo stanje .

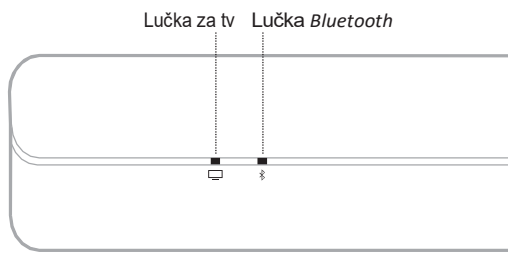

OPOMBA: Lučke prikazujejo status najvišje prioritete trenutnih virov.

























STANJE *BLUETOOTH*

Prikazuje stanje povezave *Bluetooth* mobilnih naprav.

SVETLOBNA DEJAVNOST	○	■	STANJE SISTEMA
Lučka <i>Bluetooth</i> počasi utripa modro	■	■	Pripravljen za povezavo
Lučka <i>Bluetooth</i> utripa belo	■	■	Povezovanje
Lučka <i>Bluetooth</i> sveti belo	■	■	Povezano

STANJE PREDVAJANJA MEDIJEV IN GLASNOSTI

Prikazuje stanje soundbara pri nadzoru predvajanja medijev in glasnosti.

SVETLOBNA DEJAVNOST	○	■	STANJE SISTEMA
Lučka za tv je popolnoma bela			Napajanje televizorja
Lučka <i>Bluetooth</i> je popolnoma bela			Povezan z napravo <i>Bluetooth</i>
Sveti zelena lučka za tv			Omogočen način dialoga za televizijo
Lučka <i>Bluetooth</i> je stalno zelena			Omogočen način dialoga za napravo, povezano s tehnologijo <i>Bluetooth</i>
Lučka za tv utripa belo			Spreminjanje glasnosti televizorja
Lučka <i>Bluetooth</i> utripa belo			Spreminjanje glasnosti za napravo, povezano s tehnologijo <i>Bluetooth</i>
Lučka za tv utripa zeleno			Spreminjanje glasnosti v načinu dialoga za televizor
Lučka <i>Bluetooth</i> utripa zeleno			Spreminjanje glasnosti v načinu dialoga za napravo, povezano s tehnologijo <i>Bluetooth</i>
Lučka za tv počasi utripa v beli barvi			Omogočen je izklop zvoka za televizor
Svetloba <i>Bluetooth</i> počasi utripa v beli barvi			Omogočeno utišanje zvoka za napravo, povezano s tehnologijo <i>Bluetooth</i>
Tv lučka počasi utripa zeleno			Omogočeno utišanje zvoka v načinu dialoga za televizor
Lučka <i>Bluetooth</i> počasi utripa zeleno			Omogočeno utišanje zvoka v načinu dialoga za napravo, povezano s tehnologijo <i>Bluetooth</i>

STANJE NAPAKE

Prikazuje stanje opozoril o napakah.

SVETLOBNA DEJAVNOST



STANJE SISTEMA

Televizijska luč utripa rdeče



Napaka zvočnika - odklopite napajanje in ga ponovno priključite. Če se napaka nadaljuje, se obrnite na službo za pomoč uporabnikom družbe Bose

PRIKLJUČITEV DODATNE OPREME (NEOBVEZNO)

Te dodatke lahko z soundbarom povežete s 3,5-milimetrskim zvočnim kablom (ni priložen). Več informacij najdete v navodilih.

Bose Bass Module 500:

<https://www.lorexcenter.si/izdelki/bose/zvocniki/dodatki/bas-modul-500-za-soundbar-300-500-700-900/>

Bose Bass Module 700:

<https://www.lorexcenter.si/izdelki/bose/zvocniki/dodatki/bas-modul-700-za-soundbar-700-900/>

OPOMBA: Modul za nizke tone priključite na vhod **BASS** na zadnji strani zvočnika. Ne priključite ga na vhod **AUX IN**.

ROKU TV READY™

Bosejev soundbar je certificiran kot Roku TV Ready. S kablom HDMI (ni priložen) povežite Bose TV Speaker s televizorjem Roku in sledite navodilom za nastavitev na zaslonu. Po dokončanem postopku upravljajte soundbar z daljinskim upravljalnikom televizorja Roku in dostopajte do nastavitvev soundbara prek zaslonskega menija z nastavitvami televizorja Roku.

OPOMBE:

- Bose TV bo morda potreboval posodobitev programske opreme, da bo podpiral funkcijo Roku TV Ready. Za več informacij se obrnite na službo za pomoč strankam družbe Bose.

Obiščite: worldwide.Bose.com/Support/TVS

- Program Roku TV Ready ni na voljo v vseh regijah. Za več informacij obiščite: go.roku.com/rokuTVready

TELEVIZOR NIMA OPTIČNEGA ALI HDMI VHODA

Nekateri televizorji nimajo optičnih priključkov ali priključkov HDMI. Za povezavo televizorja z soundbarom uporabite drugo metodo nastavitve.

PROBLEM	KAJ STORITI
Televizor ima samo analogni priključek	Televizor povežite s stereo kablom 3,5 mm do RCA (ni priložen). Glejte "Televizor ima samo analogni priključek".
Televizor ima samo vhod za slušalke	Televizor povežite s stereo kablom 3,5 mm (ni priložen). Glejte "Televizor ima samo vhod za slušalke" na strani 39.

Televizor ima samo analogni priključek

Če ima televizor samo analogni vhoda (rdeči in beli), za povezavo z zvočnikom uporabite stereo kabel 3,5 mm do RCA (ni priložen).

1. Če tega še niste storili, odklopite televizor od zvočnika.
2. Vstavite analogni kabel RCA v vhoda Audio OUT RCA (rdeči in beli) na televizorju.
3. Stereo vtič vstavite v priključek AUX IN zvočnika.

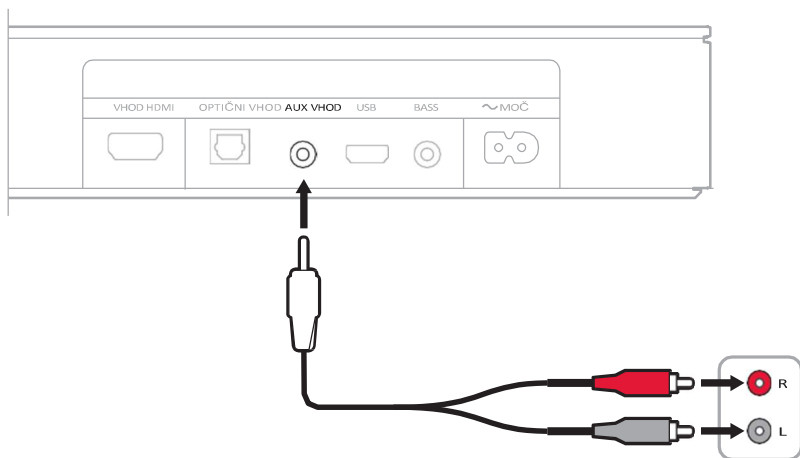

Televizor ima samo vhod za slušalke

Če ima televizor samo vhod za slušalke, za povezavo soundbara uporabite 3,5-milimetrski stereo kabel (ni priložen).

1. V vhod za slušalke televizorja vstavite en konec 3,5-milimetrskega kabla.
2. Drugi konec kabla vstavite v vhod AUX IN na soundbaru.

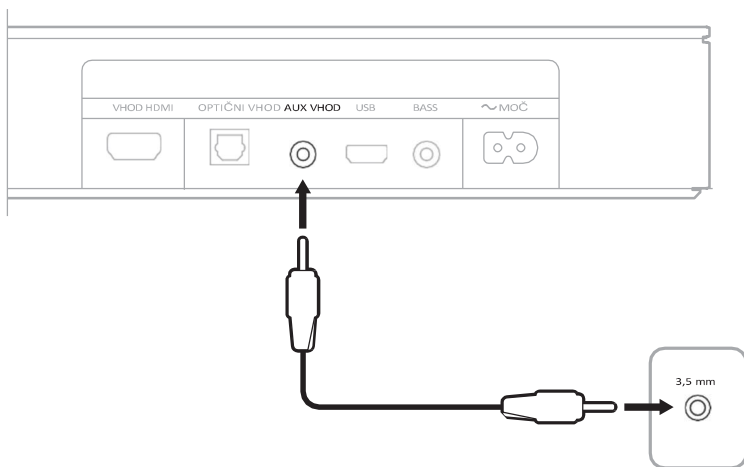

3. Prepričajte se, da so zvočniki televizorja vklopljeni.
Za več informacij glejte navodila za uporabo televizorja.
4. Da bi zagotovili optimalno uravnavanje glasnosti soundbara:
 - a. Glasnost televizorja nastavite na 75 odstotkov .
 - b. Z daljinskim upravljalnikom nastavite glasnost soundbara.

POVEZOVANJE DOMAČEGA ZVOČNIKA ALI ZVOČNEGA STOLPCA BOSE

S tehnologijo Bose SimpleSync™ lahko televizijski zvočnik Bose povežete z domačim zvočnikom Bose ali zvočnikom Bose Soundbar in hkrati poslušate isto skladbo v dveh različnih prostorih.

OPOMBA: Tehnologija SimpleSync™ ima doomet *Bluetooth* 9 m (30 ft). Stene in gradbeni materiali lahko vplivajo na sprejem.

Združljivi izdelki

Tv speaker Bose lahko povežete s katerim koli zvočnikom Bose Home Speaker.

Prijubljeni združljivi izdelki vključujejo:

- Bose Smart Soundbar 700
- Bose Soundbar 500
- Bose Home Speaker 500
- Bose Home Speaker 300
- Bose Portable home speaker

Redno dodajamo nove izdelke. Za popoln seznam in več informacij obiščite: worldwide.Bose.com/Support/Groups

Povežite se z aplikacijo Bose Music

1. Na daljinskem upravljalniku Bose TV Speaker-ja pritisnite in držite gumb *Bluetooth*, dokler lučka *Bluetooth* na soundbaru Bose ne utripa utripa modro.
2. Z aplikacijo Bose Music povežite zvočnik z združljivim izdelkom Bose. Za več informacij obiščite: worldwide.Bose.com/Support/Groups

OPOMBE:

- Prepričajte se, da je Tv speaker oddaljen od drugega zvočnika Bose Bose Soundbar-a manj kot 9 m.
- S Tv speaker-jem lahko hkrati povežete samo en izdelek.

PONOVNA POVEZAVA Z BOSEJEVIM ZVOČNIKIM ALI SOUNDBAROM

Vklopite Tv speaker Bose (glejte stran 21).

Tv speaker se poskuša povezati z dvema nazadnje povezanima napravama *Bluetooth*, vključno z zvočnikom Bose ali Bose Soundbar-om.

OPOMBE:

- Bose Home Speaker ali Bose Soundbar mora biti v dosegu (9 m) in vklopljen.
- Če se Tv speaker Bose ne poveže, vzpostavite povezavo z aplikacijo Bose Music. Do te možnosti lahko dostopate v meniju Nastavitve.

ZAMENJAJTE BATERIJO DALJINSKEGA UPRAVLJALNIKA

1. S kovancem obrnite pokrov predala za baterije v levo (v nasprotni smeri urinega kazalca) in ga odstranite.

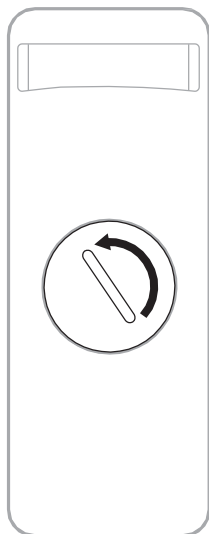

2. Novo baterijo vstavite z ravno stranjo navzgor, tako da je simbol + obrnjen

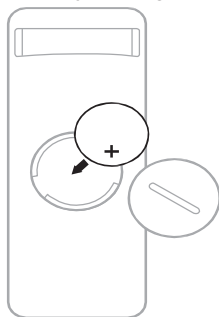

navzgor.

OPOMBA: Uporabljajte samo 3-voltno litijevo baterijo CR2032 ali DL2032.

3. Ponovno namestite pokrov in ga obrnite v desno (v smeri urinega kazalca), da se zaskoči.

ČIŠČENJE SOUNDBARA

Zunanost soundbara očistite z mehko in suho krpo.

OPOZORILA:

- NE dovolite, da bi se tekočine razlile na soundbar ali v katero koli odprtino.
- V soundbar NE pihajte zraka.
- Za čiščenje zvočnika NE uporabljajte sesalca.
- V bližini soundbara NE uporabljajte razpršil.
- NE uporabljajte nobenih topil, kemikalij ali čistil, ki vsebujejo alkohol, amoniak ali abrazivna sredstva.
- NE dovolite, da bi predmeti padli v katero koli odprtino.

NADOMESTNI DELI IN DODATKI

Nadomestne dele in dodatno opremo lahko naročite preko pooblaščenega uvoznika z Bose za Slovenijo. Obiščite: <https://www.lorexcenter.si/>

OMEJENA GARANCIJA

Za soundbar velja omejena garancija. Podrobnosti o omejeni garanciji najdete na Bose spletni strani global.bose.com/warranty.

Če želite registrirati izdelek, obiščite spletno mesto global.bose.com/register in preberite navodila. Če se ne registrirate, to ne vpliva na vaše pravice iz omejene garancije.

NAJPREJ POSKUSITE TE REŠITVE

Če imate težave z soundbarom:

- Prepričajte se, da je zvočnik priključen v elektriko.
- Zavarujte vse kable in se prepričajte, da so vse povezave pravilne.
- Preverite statusne luči (glejte stran 33).
- Soundbar odmaknite 0,3 do 0,9 m od morebitnih motenj (brezžični usmerjevalniki, brezžični telefoni, televizorji, mikrovalovne pečice itd.).
- Postavite soundbar v skladu s smernicami za postavitve (glejte stran 13).

DRUGE REŠITVE

Če težave niste mogli odpraviti, si v spodnji preglednici oglejte težave in njihove rešitve. Če težave ne morete rešiti, se obrnite na službo za pomoč uporabnikom družbe Bose.

Obiščite: worldwide.Bose.com/contact

TEŽAVA	REŠITEV
Brez HDMI ARC ali optični priključek na televizorju	Za povezavo televizorja z soundbara uporabite alternativni način nastavitve (glejte stran 38).
soundbar se ne vklopi	Napajalni kabel priključite v drugo vtičnico. Za vklop soundbar uporabite daljinski upravljalnik (glejte stran 21). Odklopite napajalne kable soundbara in izbirnega bas modula, počakajte 30 sekund in ju trdno priključite v vtičnico.
Daljinski upravljalnik je nedosleden ali ne deluje	Zamenjajte baterijo (glejte stran 42). Prepričajte se, da je daljinski upravljalnik oddaljen od soundbara do 6 m . Prepričajte se, da med daljinskim upravljalnikom in soundbarom ni ovir. Prepričajte se, da ste v pravilnem viru, tako da pritisnete gumb za glasnost na daljinskem upravljalniku in preverite, ali na soundbarom utripa lučka pravilnega vira.

TEŽAVA	REŠITEV
Prekinjen zvok iz zvočnika ali ga ni	<p>Če lučka TV ali lučka <i>Bluetooth</i> utripa, je soundbar utišan. Pritisnite gumb za izklop zvoka , da soundbar izklopite.</p> <p>Prepričajte se, da vaša mobilna naprava ni utišana.</p> <p>Povečajte glasnost soundbara (glejte stran 23) ali mobilne naprave.</p> <p>Preklopite na drug vir (glejte stran 24).</p> <p>Predvajajte zvok iz druge aplikacije ali glasbene storitve.</p> <p>Ponovno zaženite mobilno napravo.</p> <p>Prepričajte se, da uporabljate združljivo mobilno napravo <i>Bluetooth</i>.</p> <p>Prepričajte se, da je kabel HDMI soundbara vstavljen v vhod televizorja z oznako HDMI ARC (Audio Return Channel) in ne v standardna vhod HDMI. Če televizor nima vhoda HDMI ARC, soundbar povežite z optičnim kablom (glejte stran 15).</p> <p>Če je soundbar priključen na vhod HDMI ARC televizorja, preverite, ali je v sistemskem meniju televizorja omogočena funkcija Consumer Electronics Control (CEC). Vaš televizor lahko CEC poimenuje drugače. Oglejte si priročnik televizorja.</p> <p>Izklopite televizor, odklopite kabel HDMI soundbar iz vhoda HDMI ARC televizorja in ga znova priključite. Vključite televizor.</p> <p>Optični kabel vstavite v vhod na televizorju z oznako Output ali OUT in ne Input ali IN.</p> <p>Odklopite napajalne kable soundbara in bas modula, počakajte 30 sekund in ju trdno priključite v vtičnico.</p>
Ni zvoka iz basovskega modula	<p>Prepričajte se, da je basovski modul priključen na napajanje.</p> <p>Prepričajte se, da je basovski modul priključen na vhod BASS na zadnji strani zvočnika.</p> <p>Prepričajte se, da je basovski modul združljiv z soundbarom (glejte stran 36).</p> <p>Prilagodite raven nizkih tonov (glejte stran 26). Preklopite na drug vir (glejte stran 24).</p>

TEŽAVA	REŠITEV
Zvok prihaja iz zvočnika televizorja	<p>Prepričajte se, da je HDMI kabel soundbara vstavljen v vhod televizorja z oznako ARC (Audio Return Channel). Če televizor nima vhoda HDMI ARC, se z soundbarom povežite z optičnim kablom (glejte stran 16).</p> <p>Izklopite zvočnike televizorja. Oglejte si navodila za uporabo televizorja.</p> <p>Če je soundbar priključen na vhod HDMI ARC televizorja, preverite, ali je v sistemskem meniju televizorja omogočena funkcija Consumer Electronics Control (CEC). Vaš televizor lahko CEC poimenuje drugače. Oglejte si priročnik televizorja.</p> <p>Odklopite HDMI kabel soundbara iz vhod HDMI ARC televizorja in ga ponovno priključite.</p> <p>Zmanjšajte glasnost televizorja na najnižjo vrednost.</p> <p>Na soundbaru se povežite s kablom HDMI (glejte stran 17) in optičnim kablom (glejte stran 16).</p>
Slab ali popačen zvok	<p>Preizkusite različne vire, če so na voljo.</p> <p>Prepričajte se, da lahko televizor oddaja prostorski zvok. Oglejte si priročnik televizorja.</p> <p>Če se zvok predvaja iz druge naprave, zmanjšajte glasnost te naprave.</p> <p>Izklopite zvočnike televizorja. Oglejte si navodila za uporabo televizorja.</p> <p>Če je soundbar nameščen na steno, nastavite zvok z daljinskim upravljalnikom (glejte stran 14).</p>
Soundbar in vir se ne vklopita/izklopita hkrati	<p>Na daljinskem upravljalniku pritisnite gumb za vir, ki ni sinhroniziran.</p> <p>Za vklop/izklop vira pritisnite gumb za vklop .</p>
Soundbar se ne poveže z napravo Bluetooth	<p>V mobilni napravi izklopite in nato vklopite funkcijo <i>Bluetooth</i>. Izbršite soundbar s seznama <i>Bluetooth</i>. Ponovno vzpostavite povezavo (glejte stran 30).</p> <p>Priključite drugo mobilno napravo (glejte stran 32).</p> <p>Prepričajte se, da uporabljate združljivo mobilno napravo <i>Bluetooth</i>. Na soundbar ne morete priključiti slušalk <i>Bluetooth</i>.</p> <p>Odstranite soundbar s seznama <i>Bluetooth</i> v mobilni napravi. Ponovno vzpostavite povezavo (glejte stran 30).</p> <p>Počistite seznam naprav soundbara (glejte stran 32). Ponovno vzpostavite povezavo (glejte stran 30).</p>
Soundbar se ne poveže z zvočnikom Bose Home Speaker ali Bose Soundbar-om	<p>Na daljinskem upravljalniku soundbara pritisnite gumb <i>Bluetooth</i>.</p> <p>Prepričajte se, da je Tv speaker oddaljen od Home speakerja Bose ali Bose Soundbar manj kot 9 m.</p>

TEŽAVA

REŠITEV

Soundbar se ne poveže s predhodno povezanim Bose Home Speaker ali Bose Soundbar-om

Povežite se z aplikacijo Bose Music. Do te možnosti lahko dostopate v meniju Nastavitve.



852004-0010